

YASKAWA

Weld4Me CE

Estación de soldadura por arco colaborativa optimizada para un funcionamiento sencillo, de alto rendimiento y seguro.

Controlado por
YRC1000



Weld4Me CE es perfecta para lotes pequeños y cambios frecuentes de trabajos de soldadura.

Controlado por
YRC1000



Ventajas clave

- Fácil de instalar y manejar
- Fácil de programar
- Ideal para lotes pequeños y gran variedad

Si busca una alternativa o un complemento a la soldadura manual, la estación robotizada colaborativa llave en mano **Weld4Me CE** tiene todas las ventajas que necesita. Aporta la calidad constante de la soldadura robotizada a su proceso de producción, al tiempo que resulta fácil de instalar y manejar.

Con su diseño rígido y de calidad industrial, la **Weld4Me CE** es perfecta para pequeños talleres de soldadura, con lotes pequeños y de gran variedad. El Cobot, la mesa de soldadura y la carcasa están diseñados para cumplir los requisitos industriales, y ofrecer una funcionalidad de soldadura completa. Lo que mejora la calidad de la soldadura y la productividad en comparación con la soldadura manual.

Volumen de suministro

- Cobot MOTOMAN HC10DTP, controlador de robot YRC1000 con unidad de seguridad funcional integrada.
- Smart Pendant HMI para programación.
- Software Weld Builder para crear fácilmente programas de robot.
- Mesa de soldadura (1000 x 2000 ó 1200 x 2400 mm).
- Cortinas de soldadura y campana extractora de humos de color verde oscuro.
- Equipamiento adicional y opciones bajo pedido.

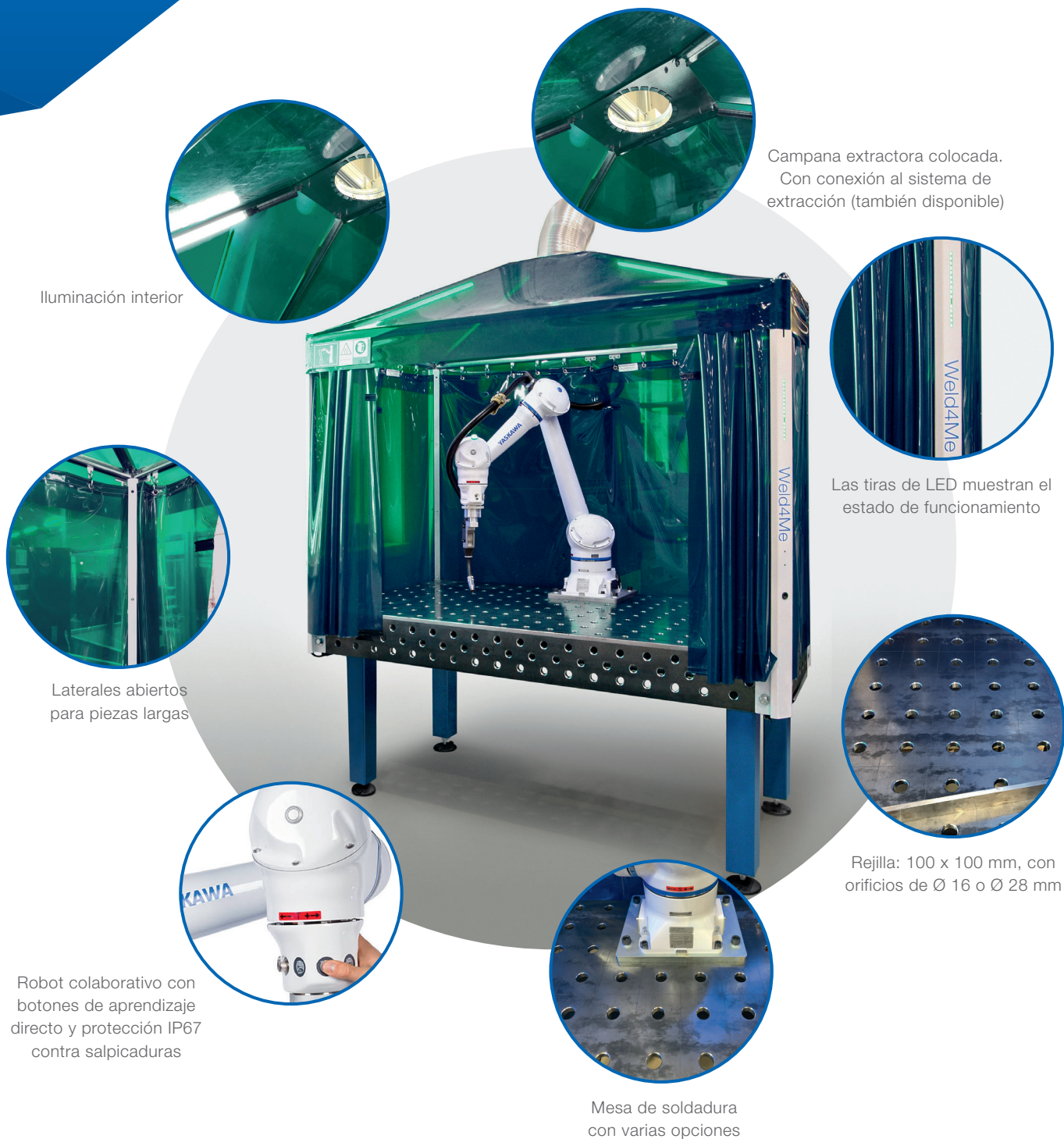

Iluminación interior

Campana extractora colocada.
Con conexión al sistema de extracción (también disponible)



Las tiras de LED muestran el estado de funcionamiento



Laterales abiertos para piezas largas



Rejilla: 100 x 100 mm, con orificios de Ø 16 o Ø 28 mm



Robot colaborativo con botones de aprendizaje directo y protección IP67 contra salpicaduras

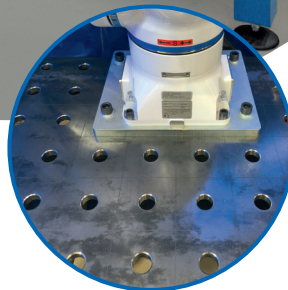

Mesa de soldadura con varias opciones

Características de interés

- Tira de luz LED integrada que muestra el estado de funcionamiento.
- Fácil programación con Weld Builder y la intuitiva guía manual.
- Todas las funciones disponibles y combinadas en el Smart Pendant.
- Paquete de cables del robot diseñado para un largo tiempo de funcionamiento.
- Ajustes de seguridad predefinidos.
- Integración de equipamientos de soldadura, de diferentes proveedores.
- Marcado CE y evaluación de riesgos.

Seguridad incluida

- Robot colaborativo con sensores de par en los seis ejes, para una alta seguridad.
- Función de retracción y liberación de bridas para evitar el riesgo de atrapamiento.
- Definición de zonas funcionales de seguridad.

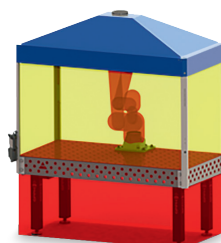

Norma de seguridad
ISO 10218-2, ISO 13849-1, PL d, Cat. 3

Marcado CE de clase 2A
cuando está instalada
la extracción de humos

Programación

Guiado manual

Nuevo método de enseñanza intuitivo para robots colaborativos. El guiado manual facilita la programación para una rápida implementación del sistema robótico. Simplemente mueva la brida del robot con la mano y registre los puntos de movimiento con los botones de programación fáciles de usar.



Weld Builder

El Weld Builder es un software de ampliación del Smart Pendant para la creación y ejecución de operaciones de soldadura en combinación con la célula Weld4Me. Con esta interfaz intuitiva, la creación de programas de soldadura resulta accesible para todo el mundo. Se pueden soldar todos los tipos de cordones habituales sin conocimientos de programación, de forma eficiente y con una calidad constante. Los comandos de soldadura se aprenden a través de los botones de guiado manual y aprendizaje directo o se introducen directamente a través de la botonera inteligente. La función Dry Run puede utilizarse para probar la trayectoria de soldadura creada.



Smart Pendant

El Smart Pendant es la nueva generación de consola de programación para robot. Su interfaz fácil de entender, basada en una tableta, ofrece una curva de aprendizaje sencilla en comparación con la botonera estándar y es ideal para programadores de robots principiantes.



Utilice los botones Direct Teach, Weld Builder o el Smart Pendant para programar **Weld4Me CE**

Especificaciones

La unidad Weld4Me CE se entrega con cortinas de soldadura de color verde oscuro.

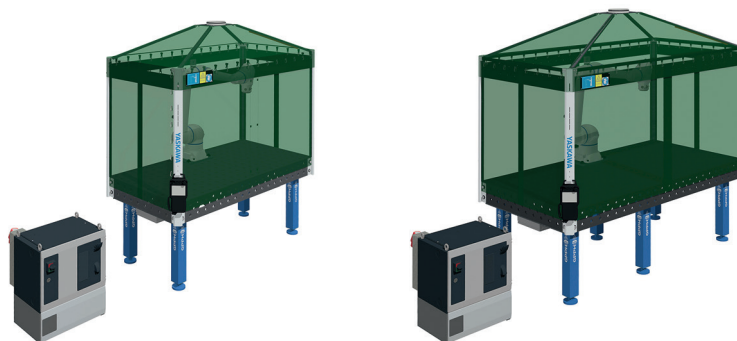

Datos técnicos	Weld4Me CE	Weld4Me CE
Dimensiones (W x D x H)	2064 x 1064 x 2459 mm	2464 x 1264 x 2540 mm
Mesa de soldadura (W x D)	1000 x 2000 mm	1200 x 2400 mm
Robot colaborativo	MOTOMAN HC10DTP	MOTOMAN HC10DTP
Controlador	YRC1000	YRC1000
Peso	886 kg	964 kg

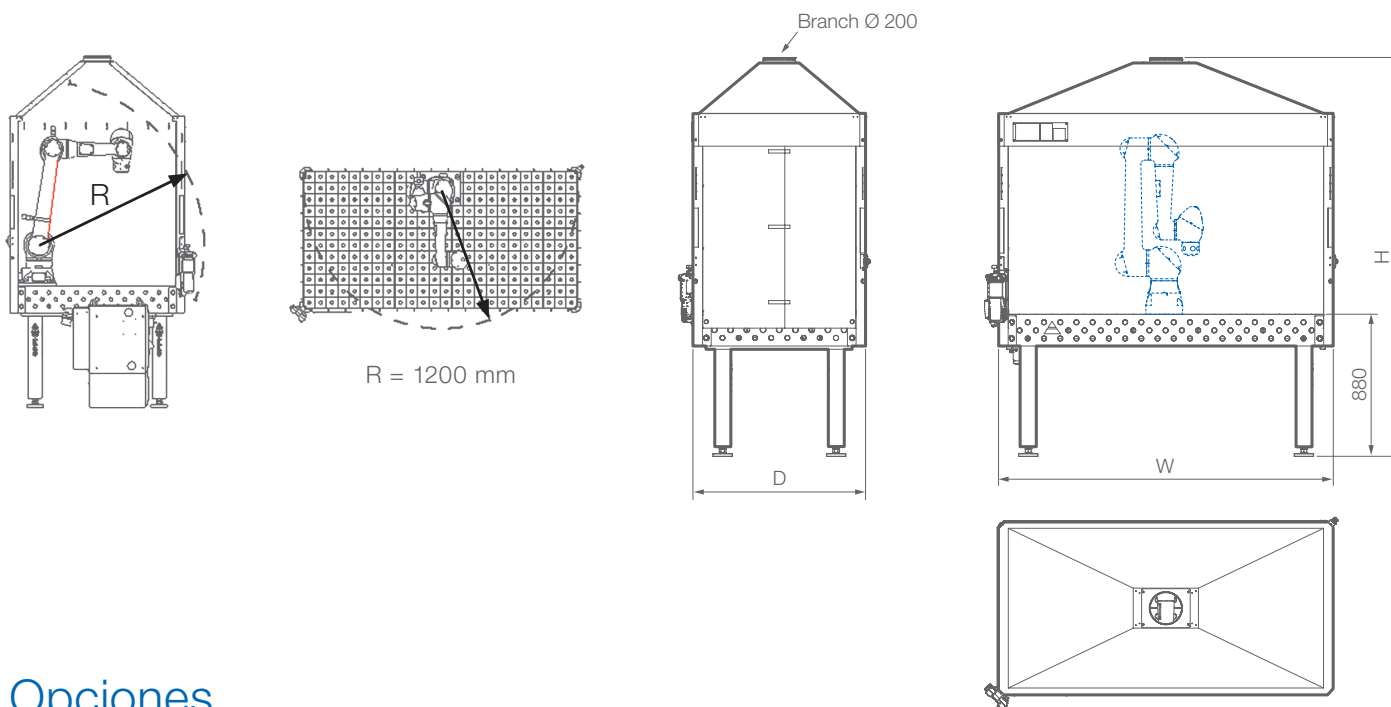

Opciones

- Mesa de soldadura Siegmund o GPPH (1000 x 2000 ó 1200 x 2400 mm)
- Kit de calibración con tres copas y unidad de corte de hilo.
- Kit de calibración para mesa de soldadura (Ø 28 orificios) con tres copas sobre soportes.
- Kit de bridas con kit de limpieza para la mesa de soldadura.
- Kit de ruedas.
- Soportes para mangueras soldadura Ø 40 trasera y Ø 40 delantera.
- Equipos de soldadura, p. ej. SKS, Fronius, Lorch, ESAB, EWM, etc.
- Sistema de extracción de humos
- Premontaje para facilitar la instalación

Más información sobre el producto:



GRUPO YASKAWA

- AT Yaskawa Austria
Schwechat/Wien
+43(0)1-707-9324-15
- CZ Yaskawa Czech s.r.o.
Rudná u Prahy +420-257-941-718
- DK Yaskawa Danmark
Løsning +45 7022 2477
- ES Yaskawa Ibérica, S.L.
Viladecans/Barcelona +34-93-6303478
- FR Yaskawa France SARL
Le Bignon +33-2-40131919
- FI Yaskawa Finland Oy
Turku +358-(0)-403000600
- GB Yaskawa UK Ltd.
Washington +44 (0) 7875 372 484
- IT Yaskawa Italia s.r.l.
Torino +39-011-9005833
- IL Yaskawa Europe Technology Ltd.
Rosh Ha'ayin +972-73-2400800
- LVA Yaskawa Latvia
Riga +371-2-2467570
- NL Yaskawa Benelux B.V.
Eindhoven +31-40-2895500
- PL Yaskawa Polska Sp. z o.o.
Wrocław +48-71-7928670
- SE Yaskawa Nordic AB
Torsås +46-480-417-800
- SI Yaskawa Slovenia
Ribnica +386-1-8372-410
- TR Yaskawa Turkey Elektrik
Ticaret Ltd. Sti.
İstanbul +90-216-5273450
- ZA Yaskawa Southern Africa (PTY) Ltd
Johannesburg +27-11-6083182

DISTRIBUIDORES

- BG ATRI ROBOTICS Ltd.
Stara Zagora +359 899 625 160
Kammarton Bulgaria Ltd.
Sofia +359-02-926-6060
- EE RKR Seadmed OÜ
Tallinn/Estonia +372-68-35-235
- GR Gizelis Robotics
Schimatari Viotias +30-2262057199
- HU Flexman Robotics Kft
Budapest +36 1 259 0981
- LT Profibus UAB
Panevezys +370-45-518575
- NO Skala Robotech AS
Lierstranda +47-32240600
- PT ROBOPLAN Lda
Aveiro +351-234 943 900
- RO NORMANDIA S.R.L.
Braşov +40 268 549 236



Yaskawa Centrale

Yaskawa Europe GmbH
Robotics Division
Yaskawastraße 1
85391 Allershausen
Tel. +49 (0) 8166/90-0
Fax +49 (0) 8166/90-103

Yaskawa Academy und Vertriebsniederlassung Frankfurt

Yaskawa Europe GmbH
Philipp-Reis-Straße 6
65795 Hattersheim am Main
Tel. +49 (0) 6196/77725-0
Fax +49 (0) 6196/77725-39

www.yaskawa.es
info.es@yaskawa.eu

Alle Zeichnungsmaße in mm.
Technische Änderungen vorbehalten. Maßstäbliche Daten können
unter robotics@yaskawa.eu angefordert werden.



YASKAWA